

SP4

REF / SP4 - 1
SP4 - 2

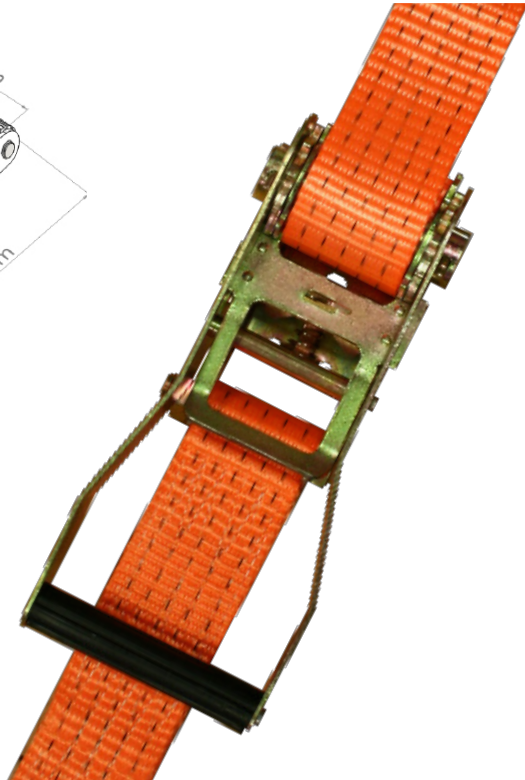

REF. 01204

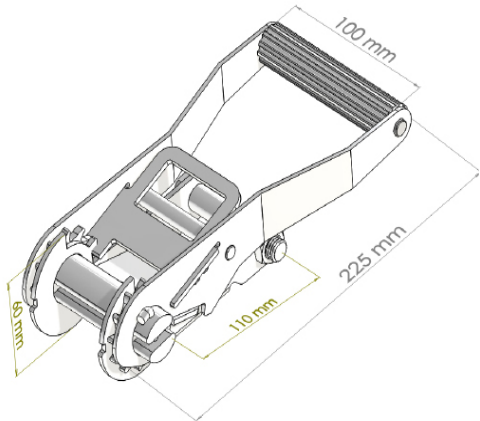

REF. 01201



REF. 01215

Características

- Tejido : 100% poliester
- Parte Corta : 50 cm
- Peso (estandar) : 1 Kg

Descripción

- Autoblocante - El bloqueo positivo del tensor impide que la palanca* pueda abrirse involuntariamente, proporcionando una gran seguridad.
- Tensor Bicromatado - Proporciona una buena resistencia frente a la corrosión y asegura un mejor funcionamiento.
- Alargamiento limitado - Inferior al 7% según las especificaciones de la norma EN 12195-2

Conforme a

- Norma EN12195-2

Color	STF	LC (Directo)	LC (Cesto)	Anchura	Grosor	Rotura de Tejido
	350 daN	2.000 daN	4.000 daN	50 mm	3,4 mm	6.000 daN

SpanSet S.A

Tel. 943 692 600
Fax. 943 692 575
Email sse@spanset.es

